

BARRIO DEL MOLINO

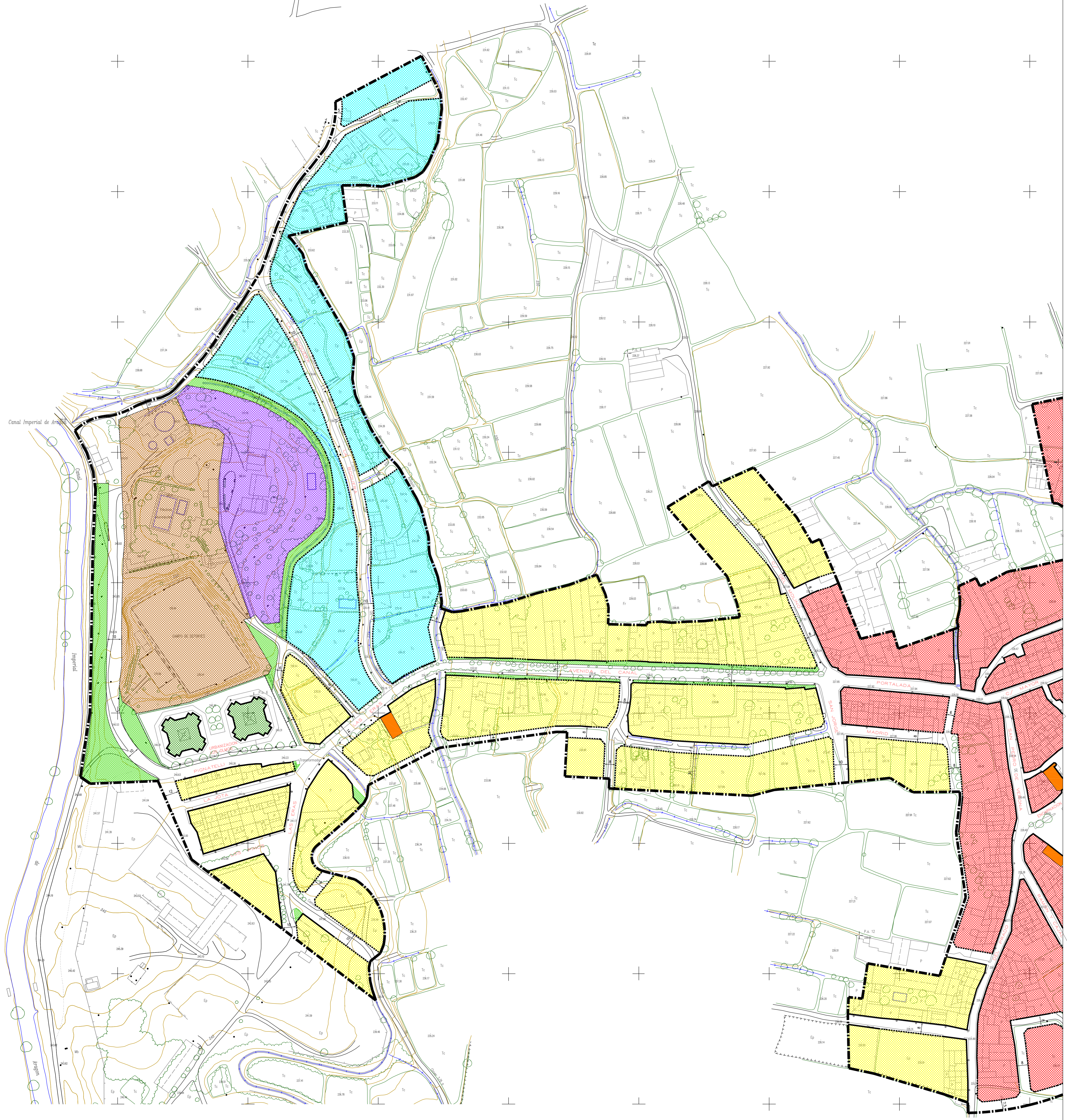

SIGNOS CONVENCIONALES

	REDES DE AGUA POTABLE		REDES DE AGUAS RESIDUALES
	REDES DE ELECTRICIDAD		REDES DE GAS
	REDES DE TELEFONIA		REDES DE FIBRA OPTICA
	REDES DE FERROVIARIAS		REDES DE TRANVIA
	REDES DE CARRETERAS		REDES DE PASADIZOS DE FERROVIARIAS
	REDES DE CANALES		REDES DE DRENAJE
	REDES DE REGADIOS		REDES DE CONTROL DE INUNDACIONES
	REDES DE BOSQUES		REDES DE PARQUES
	REDES DE CAMPOS DE DEPORTE		REDES DE ESCUELAS
	REDES DE CAMPOS DE DEPORTE		REDES DE CAMPOS DE DEPORTE

LEYENDA

	LIMITE DEL SUELO URBANO		VIALES R-4		EQUIPAMIENTO POLIVALENTE
	ALINEACIONES QUE SE MANTIENEN		RESIDENCIAL R-5		ZONA ESCOLAR
	NUUEVAS ALINEACIONES		RESIDENCIAL CONSOLIDADO PP15		ZONA DEPORTIVA
	RESIDENCIAL R-1		RESIDENCIAL NO CONSOLIDADO PP15		ZONA VERDE PUBLICA
	RESIDENCIAL R-2		INDUSTRIAL I-1		ZONA VERDE PRIVADA
	RESIDENCIAL R-3		EQUIPAMIENTO		

arastur
ARQUITECTURA Y URBANISMO

du
DISEÑO URBANO

JUAN ANTONIO SÁENZ MARIANO JOSÉ IGNACIO SÁENZ SORDO
INFORMACIÓN TÉCNICA Y LEGAL INFORMACIÓN TÉCNICA Y LEGAL

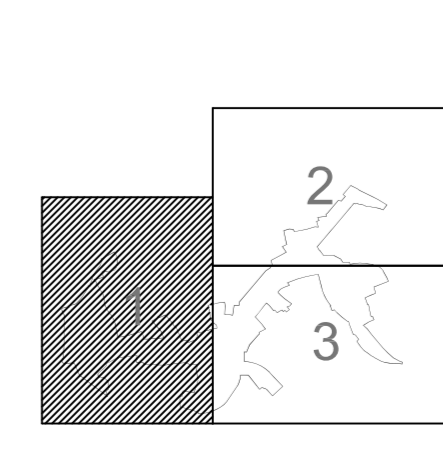

AYUNTAMIENTO DE PINSEQUE

PLAN GENERAL DE ORDENACIÓN URBANA MODIFICACION PUNTUAL

CALIFICACIÓN DEL SUELO URBANO PLANEAMIENTO VIGENTE

MUNICIPIO PINSEQUE PROVINCIA ZARAGOZA

ESCALA 1/1.000

MAR 2015

PLANO Nº 3.1